

HTTM 2024

Havetraktortræk midtjyllandsregler

Fælles for alle traktor

- Traktoren skal være født som havetraktor. (ingen mini-traktor)
- Længde på traktor må max være 2,15M fra bag kant bag hjul til den forreste del på traktoren
- Der skal være monteret min. 2 støtteben bag på traktoren, så den ikke vælter bag over. Arrangører kan teste dem. De to standardklasser skal der være monteret tipstænger hvis trækhøjden er ændret end fra fabrikken, max 35 cm trækhøjde.
- Vægten må **ikke** stikke længere bagud end hvor støttebenene slutter.

Der skal min. Være 2 støtteben, som min skal være fastgjort 2 steder som vist på billedet. Hvis der er monteret hjul som støtteben, måles der fra midten af støttehjulet.

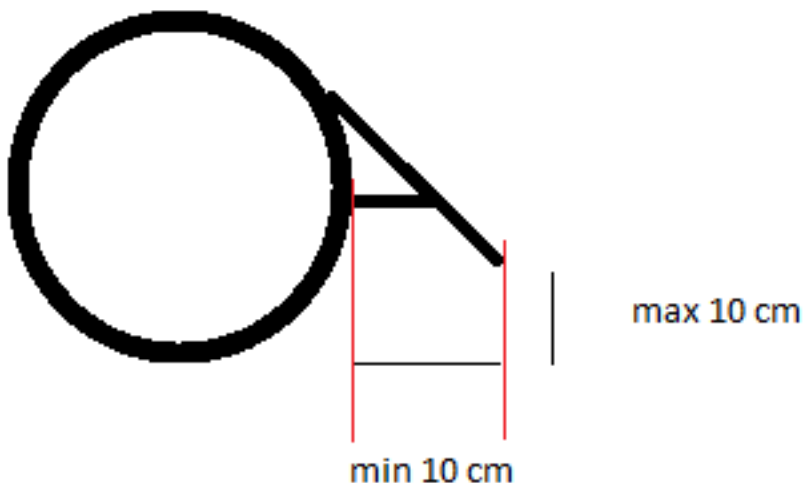

- Motoren skal være af anerkendt havetraktor motor mærke, og der må max være 2 cylinder i alt monteret på traktoren.
- Motoromdrejningerne er frie i alle modificeret klasser.
- Alle standard klasser skal der være motor der ikke må TUNES, Kun fri omdrejninger og ændret udstødning er tilladt.
- Der skal være en form for motorhjelms på havetraktoren, den kan sagtens være hjemmelavet, men der skal være noget der dækker over motoren.
 - Den må være benzin, eller diesel drevet.
 - Der må ikke være monteret turbo, gasanlæg eller lignende.
 - Der må kun benyttes rem, eller kobling mellem motor og bagtøj (ingen kæde)...
 - Bagtøj skal være standard fra havetraktor. (ingen enkelthjuls bremse, samt ingen spær)
 - Alle roterende dele skal være forsvarligt afskærmet.

- Vægte, tanke, batterier, osv. skal være forsvarligt fastgjort og der skal være trinbræt som der skærmer for bagdæk.
- Vægte og trækøje må ikke kunne flyttes under selv trækket.
- Der skal være monteret et sæde med en form for rygstøtte.
- Traktoren skal kunne standses fra førersædet med enten nøgle eller kontakt.
- Der må godt være monteret tvillinghjul.
- Der må ikke bruges snekæder.

Nødstop

- Der **skal** være monteret nødstop på alle traktorer (Undtagen standard klasser er undtaget, men ses helst er monteret)
- Nødstoppet **skal** være forsynet med et øje, som kan standse motoren hvis traktor river sig løs fra slæden. Slæden skal ikke, men den kan med fordel have monteret det sådan at slædeføreren kan trække i snoren under trækket.

Trækøje

- Max højde over jorden: 35 cm det måles til det faste punkt.
- Hul i vandret trækplade min. diameter 25 mm.



Køreregler

- Man skal møde op til slædemødet (for at høre om evt. lokaleregler, og sikkerhedsting mm)
- Flagdommeren SKAL respekteres, har det sidste ord og bestemmer.

- Man har 2 forsøg (træk) i de indledende runder for at få slæden ud over de 30 meter til FullPull, og komme videre i finalen (kaldet "Pulloff") Hvis man kommer ud over de 30 meter i første forsøg, rykker man direkte videre i Pulloff'en, og hvis man ikke gør. Så har man det sidste forsøg til at forsøge sig med, ellers er man ude af konkurrencen.
- Det første gældende træk i sin klasse eller det første i pulloff, kan være et prøvetræk, altså for at finde den rette slædegearing for slædeteamet. Hvis slædegearingen ikke bliver godkendt, rykker man 6 pladser tilbage i køen og får et nyt gældende træk, og det samme gælder for den næste kører hvis slædegearingen heller ikke bliver godkendt der, osv.
- Hvis man holder stille inden 5 meter har man mulighed for et omtræk, banen bliver ikke rattet af, denne regel gælder ikke i pulloff.
- I Pulloff'en bliver der kørt til 40 meter eller hvordan banen er udformet, der kan gives mulighed for at kører længere end 40 meter, det vælger arrangør.
- Føreren **skal** minimum være 6 år og kunne betjene pedalerne og samtidig have rygstøtte fra sædet.
- Bagdelen **skal** være i sædet under hele trækket
- En traktor, må kun deltage en gang i hver vægtklasse.
- Traktoren skal selv køre ind på banen.
- Traktoren skal være i frigear når der kobles til og fra slæden.
- Hvis traktoren rører kridtstregen, bliver trækket disket (slæden må godt røre stregen).
- Dæk skift efter vejning er tilladt, men kun hvis man kører i flere klasser, hvor dækskifte er nødvendigt. Dog skal man have vejnet ind i de pågældende klasser man skal køre i. Det vil sige at man skal have vejnet ind i alle klasser med de forskellige dæk man kører med i de pågældende klasser, inden indvejningstidspunktet er slut, før hele eventet starter på dagen.
- Hvis man taber noget på banen under trækket, diskvalificeres det træk man lige har lavet, rem, bagtøj og start nr. og sin holder er undtaget.
- Kæden på slæden må kun hæves som en sidste udvej, hvis slædeteamet ikke kan opnå det ønskede resultat ved at bruge alle tilgængelige vægte, kæder, pløkke... Eller gøre det inden en klasse starter fordi slædeteamet ved at klassen ikke kan holdes i PullOff'en, men så skal det gøres ved klassens start og ikke først til Pulloff. Alle deltagerne skal informeres ved ændringer, inden klassen begynder, hvis det bliver nødvendigt at hæve kæden.
- Rækkefølgen af klasserne til stævnerne må arrangør og slædeteam gerne ændre på dagen
- Det er tilladt at skifte gear under trækket så længe slæden holdes i bevægelse, det er flagdommer der styre det.

SIKKERHED

- Inden for området omkring banen, herunder selve banen, og den sikkerhedsafstand fra banen ud til publikum der er hele vejen rundt om banen, må kun slædefolkene,

sikkerhedspersonale og maksimalt én person fra trækerteamet være på banen mens ens havetraktor trækker (**1. person der kør havetraktoren og 1. person der må være i baneområdet ved banen fra teamet under ens træk**). Hvis man ikke er på banen med en kørende havetraktor, så opholder man sig bag slæden, i ryttergården eller sammen med publikum bag sikkerhedsafstanden.

- Der skal benyttes godkendt styrthjelm. (ikke cykelhjelm) Hjelmen behøver ikke at vejes med på vægten ved indvejning, det er for at folk altid får en ordentlig hjelm med til træk.
- Hvis traktoren føres af et barn, skal denne kunne manøvreretøjet forsvarligt, og gerne med en voksen på sidelinjen. (ikke på banen mens den kører)
- Hvis der køres med klipper, skal remme tages af.
- Nødstop skal monteres bagpå traktor og have en lykke på så en krog kan monteres, en længere snor skal pilles af nødstoppet da den vil være for lang.

Banen

- Træklængden på banen er normalt 30 meter, men kan ændres efter forholdene. Pulloff 40+ meter. Hvis arrangør vil have længere bane, styre de det selv, skal mindst være 30 meter.
- Banebredden skal min. være 3 meter max 5 meter
- Der skal min. være 3 meter sikkerhedsafstand fra banen til publikums hegn.
- Banen skal være markeret i begge sider.
- Der **skal** være Min 2 ABC-ildslukker til stede.

Vægtklasser, med fører, men minus hjelm: (Sikkerhed skal ikke gøres til en konkurrence)

- **0-300 kg Lille standard (Plænetræk):**
 - Max 17,5 hk, motor skal være standard, det vil sige INGEN TUNING, der må ikke pilles i motor, motoren der er sat i, skal være som den er fra motorfabrikken.
 - Man må gerne sætte en anden motor i end det traktoren er født med, men ingen pillen eller ændringer fra hvordan motoren er bygget standard.
 - Fri omdrejninger og ændring af udstødning er det som er tilladt.
 - Kun Græsdæk er tilladt og op til max dækstørrelse 23x10,5x12.
 - Max total brede 30 cm. max mønster afstand er 10 mm de må ikke være skårne (Derfor ingen Amerikaner græsdæk).
 - Nødstop ses gerne monteret på.
- **0-375 kg Stor standard (Plænetræk):**
 - Max 29 hk, motor skal være standard, det vil sige INGEN TUNING, der må ikke pilles i motor, motoren der er sat i, skal være som den er fra motorfabrikken.
 - Man må gerne sætte en anden motor i end det traktoren er født med, men ingen pillen eller ændringer fra hvordan motoren er bygget standard.
 - Fri omdrejninger og ændring af udstødning er det som er tilladt.

- Max dæk højde 70 cm. 26x12x12 (Græsdæk, traktordæk, ATV-dæk er tilladt) (Skåret dæk, amerikaner græsdæk og pullerdæk er IKKE TILLADT).
- Nødstop ses gerne monteret på.
- **0-300 kg Modificeret:**
 - Max 29 hk (Da motor var standard)
 - Fri tuning
 - Max dækstørrelse 26x12x12.
 - Fri dæktype
 - Friomdrejninger.
 - Med Nødstop.
- **251-350 kg Modificeret:**
 - Max 29 hk (Da motor var standard)
 - Fri tuning
 - Max dækstørrelse 26x12x12.
 - Fri dæktype
 - Friomdrejninger.
 - Med Nødstop.
- **351-500 kg Modificeret:**
 - Fri hk
 - Fri tuning
 - Fri dæk højde.
 - Fri dæktype
 - Friomdrejninger.
 - Med Nødstop.

Andet

- TVIVL? SPØRG VED TILMELDING.
- Arrangører forbeholdes til at give dispensation til kørsel med traktor uden for regelsættet, og om de må kører med ind for konkurrence eller det er udenfor konkurrence.

Husk at ALT færdsel på og omkring banen, er på eget ansvar.

Der er INGEN forsikring der dækker evt. personskade.

ALT uforsvarligt kørsel på og omkring banen, vil medføre diskvalifikation.

Reglerne for HTTM 2024 er lavet af udvalget:

Esben Henneberg (Slæde: Blue Viking Slædeteam)

Stefan Skarregaard (Slæde: Nr Vium slæden)

Dennis Riis (Slæde: Riis-slæden)

Mikael Østergård